

SANTAFE

ó

ός ί ς Έ ά

Περιεχόμενα

Εισαγωγή	1
Αναγνώριση Υβριδικού SANTAFE	2
- Αναγνώριση ενός Υβριδικού οχήματος Hyundai.....	2
Κύρια συστήματα Υβριδικού SANTAFE	3
- Θέση Εξαρτημάτων του Οχήματος	3
- Σύστημα αερόσακων (SRS : Supplemental Restraint System – Συμπληρωματικό Σύστημα Συγκράτησης).....	5
Διαδικασίες έκτακτης ανάγκης	6
- Αρχική απόκριση: Αναγνωρίζετε, Ακινητοποιείτε και Απενεργοποιείτε	6
- Εργασίες Εξαγωγής	14
- Βύθιση σε νερό	15
- Πυρκαγιά Οχήματος	17
- Ζημιά και Διαρροές Υγρών Μπαταρίας Υψηλής Τάσης	18
Οδική Βοήθεια	
- Ρυμούλκηση	19
- Για να Εκκινήσετε με Βοηθητική Μπαταρία το Αυτοκίνητο	20

Σκοπός Εγγράφου

Ο σκοπός αυτού εγγράφου είναι εξοικειώσει προσωπικό ανταποκρίνεται έκτακτη ανάγκη βιομηχανία ρυμούλκησης/οδικής βοήθειας με τις κατάλληλες μεθόδους χειρισμού Υβριδικού Hyundai SANTAFE μία κατάσταση έκτακτης ανάγκης. Αυτός οδηγός προσφέρει με βασική επισκόπηση βασικών συστημάτων οχήματος παρέχει οδηγίες αντιμετώπιση διαφόρων τύπων καταστάσεων αντιμετωπίζει προσωπικό έκτακτης ανάγκης. διαδικασίες απόκρισης έκτακτης ανάγκης αυτό όχημα είναι κάπως παρόμοιος με ένα συμβατικό όχημα με πρόσθετες πληροφορίες παρέχονται σχετικά με αντιμετώπιση ηλεκτρικού συστήματος υψηλής τάσης.

Περιγραφή Οχήματος

Όπως με άλλα Υβριδικά, Υβριδικό Hyundai SANTAFE χρησιμοποιεί έναν συμβατικό κινητήρα εσωτερικής καύσης τροφοδοτείται με βενζίνη συνδεδεμένο με ένα ηλεκτρικό μοτέρ υψηλής τάσης κίνηση οχήματος. Ηλεκτρικό σύστημα υψηλής τάσης είναι τελείως αυτόνομο χρειάζεται επαναφορτιστεί από εξωτερική πηγή ρεύματος, όπως σταθμό φόρτισης μέσω της θύρας φόρτισης. Μπαταρία υψηλής τάσης επαναφορτίζεται κατά οδήγηση οχήματος. Αυτό επιτυγχάνεται με χρήση μιας γεννήτριας παράγει ηλεκτρική ενέργεια κατά οδήγηση κατά πέδηση.



Αριθμός Πλαισίου (VIN)

Αριθμός Πλαισίου Οχήματος (VIN) όπως φαίνεται παρακάτω σχέδιο είναι χαραγμένος δάπεδο κάτω από κάθισμα συνοδηγού. γράμμα 1 8 χαρακτήρα VIN υποδεικνύει ότι αυτό είναι ένα υβριδικό μ κινητήρα βενζίνης 1,6.

XXXXXXXX**1**XXXXXXXX



Χώρος Κινητήρα κάτω μέρος

Υβριδικό SANTAFE έχει ένα πλαστικό συγκρότημα φίλτρου αέρα μ ένα "HYBRID" φαίνεται ευκρινώς επάνω .

Επιπρόσθετα, υπάρχουν ηλεκτρικά καλώδια υψηλής τάσης βαμμένα πορτοκαλί μέσα χώρο κινητήρα κάτω μέρος.

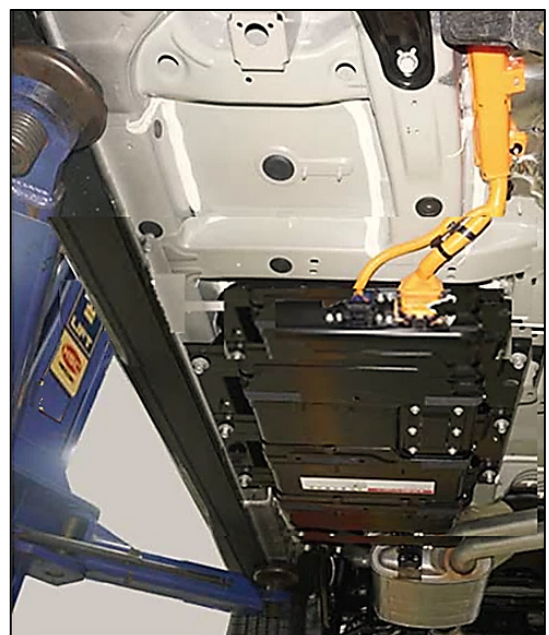

Θέση Εξαρτημάτων του Οχήματος

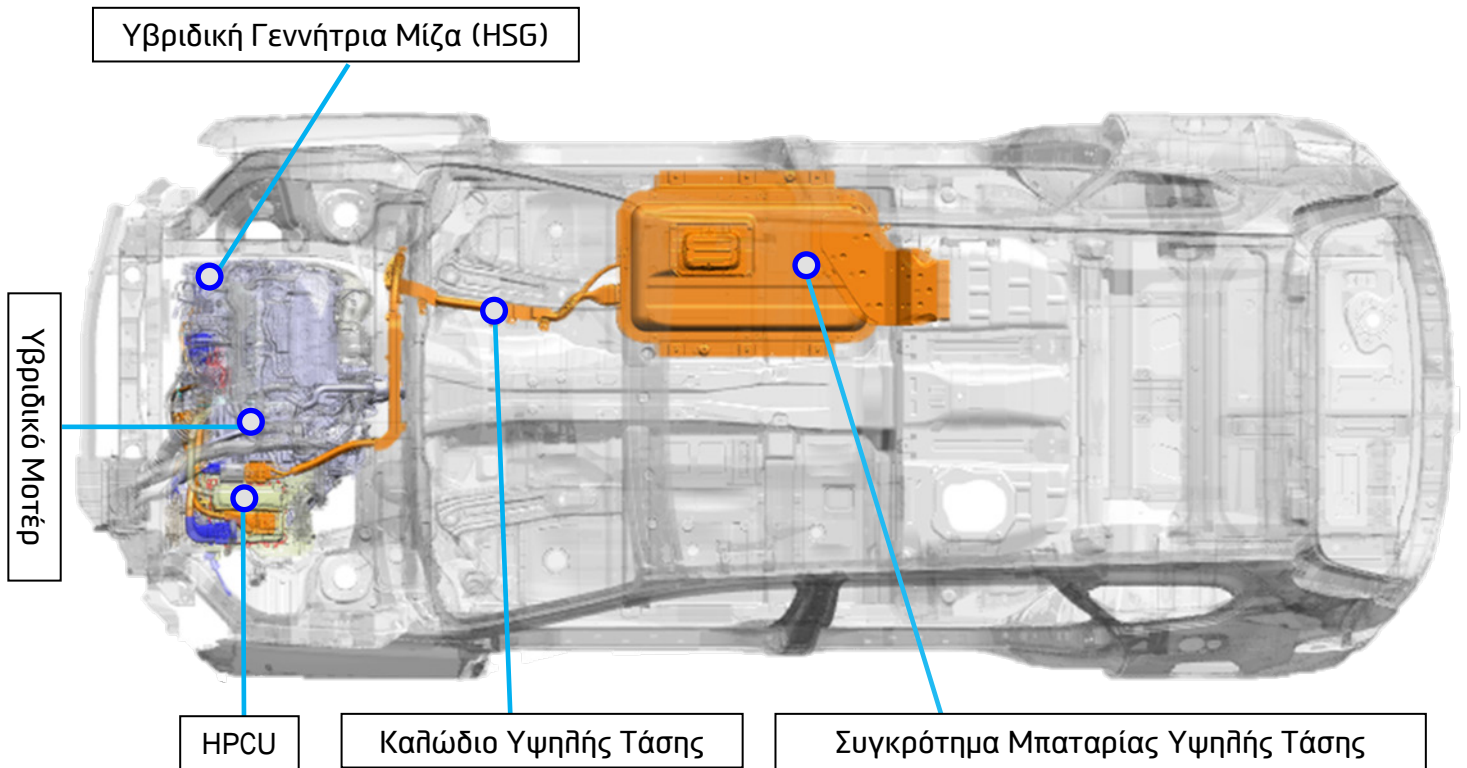

HPCU	Υβριδική Μονάδα Ελέγχου Ισχύος
Μοτέρ	Όταν μέσα από το πηνίο ρέει ρεύμα. Δημιουργεί ένα περιστρεφόμενο μαγνητικό πεδίο και παράγει ροπή στο μοτέρ.
Μπαταρία H.V.	Τροφοδοτεί ηλεκτρική ενέργεια στο μοτέρ κίνησης και αποθηκεύει την ηλεκτρική ενέργεια που παράγεται.
Καλώδιο H.V.	Η καλωδίωση υψηλής τάσης είναι πορτοκαλί σύμφωνα με πρότυπο SAE.

⚠ WARNING Κίνδυνος Ηλεκτροπληξίας!

- Ποτέ μ **κόβετε ή αποσυνδέετε πορτοκαλί καλωδίωση φως υψηλής τάσης χωρίς πρώτα απενεργοποιήσετε σύστημα αφαιρώντας βύσμα ασφαλείας.**
- Εκτεθειμένα καλώδια ή σύρματα ενδέχεται είναι ορατά μέσα ή έξω από αυτοκίνητο. Ποτέ μ **αγγίζετε σύρματα, καλώδια, φως, ή οποιαδήποτε ηλεκτρικά εξαρτήματα απενεργοποιήσετε σύστημα, εμποδίσετε τραυματισμό ή θάνατο λόγω ηλεκτροπληξίας. μ συμμόρφωση μ αυτές τις οδηγίες μπορεί οδηγήσει θάνατο από ηλεκτροπληξία.**

Εξαρτήματα Οχήματος

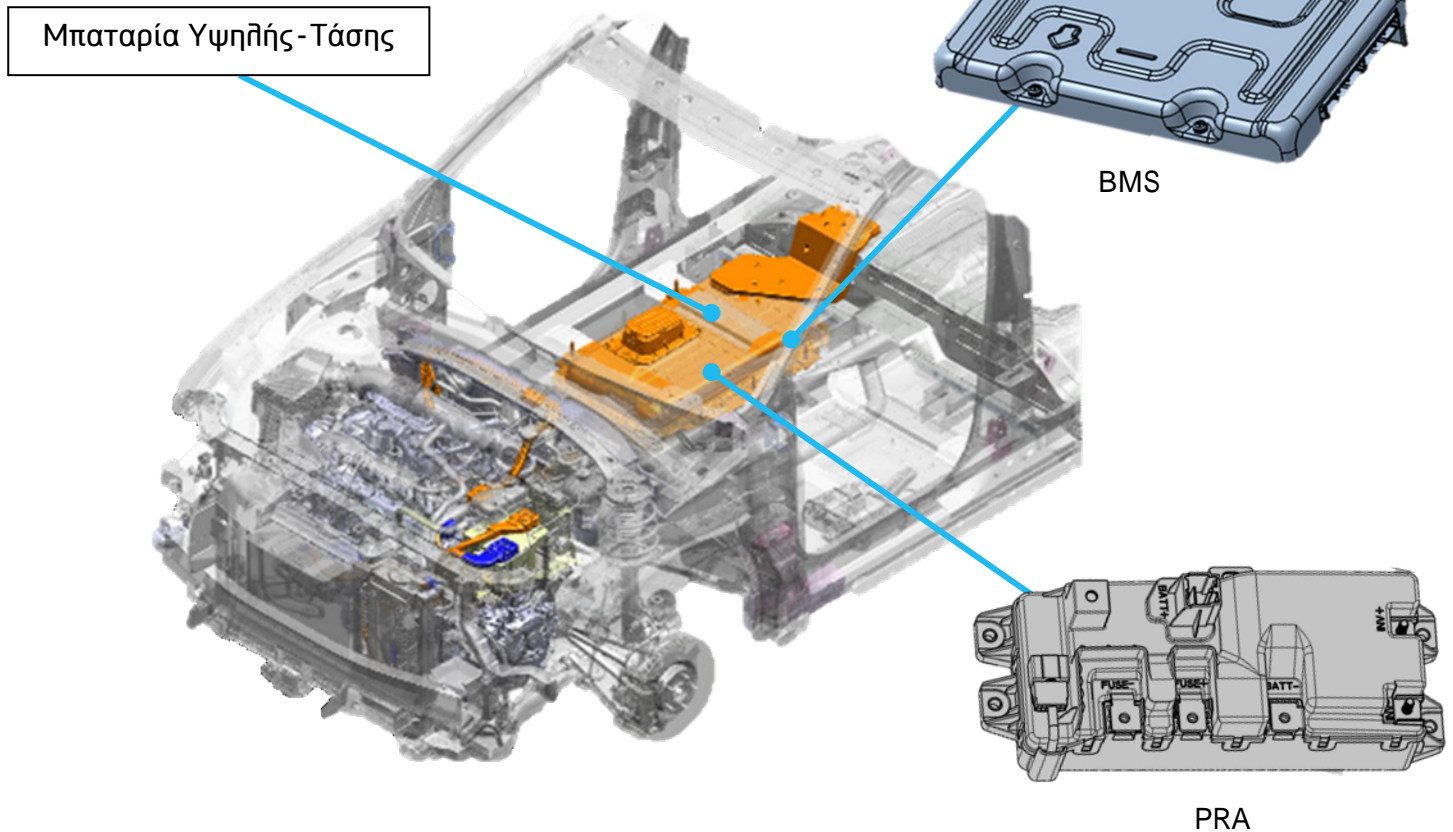

Μπαταρία Υψηλής Τάσης (HV)

Η μπαταρία Υψηλής-Τάσης βρίσκεται κάτω από πίσω κάθισμα.

BMS (Σύστημα Διαχείρισης Μπαταρίας)

Το BMS βρίσκεται μέσα στο συγκρότημα της Μπαταρίας Υψηλής-Τάσης μετρά πολλές παραμέτρους διατήρηση της βέλτιστης απόδοσης της Μπαταρίας Υψηλής-Τάσης.

Επιπλέον, εάν παρουσιαστεί μία βλάβη στο σύστημα, το BMS απενεργοποιεί το PRA προστατεύει το σύστημα.

PRA(Συγκρότημα Ρελέ Ισχύος)

Το PRA βρίσκεται μέσα στο Συγκρότημα της Συστοιχίας Μπαταριών Υψηλής Τάσης ελέγχει κύκλωμα ισχύος υψηλής τάσης μεταξύ της Μπαταρίας Υψηλής Τάσης της Υβριδικής Μονάδας Ελέγχου της Ισχύος.

Βοηθητική Μπαταρία 12V

Η βοηθητική μπαταρία 12V βρίσκεται κάτω από πατάκι αποσκευών.

Σύστημα αερόσακων (SRS : Συμπληρωματικό Σύστημα Συγκράτησης)

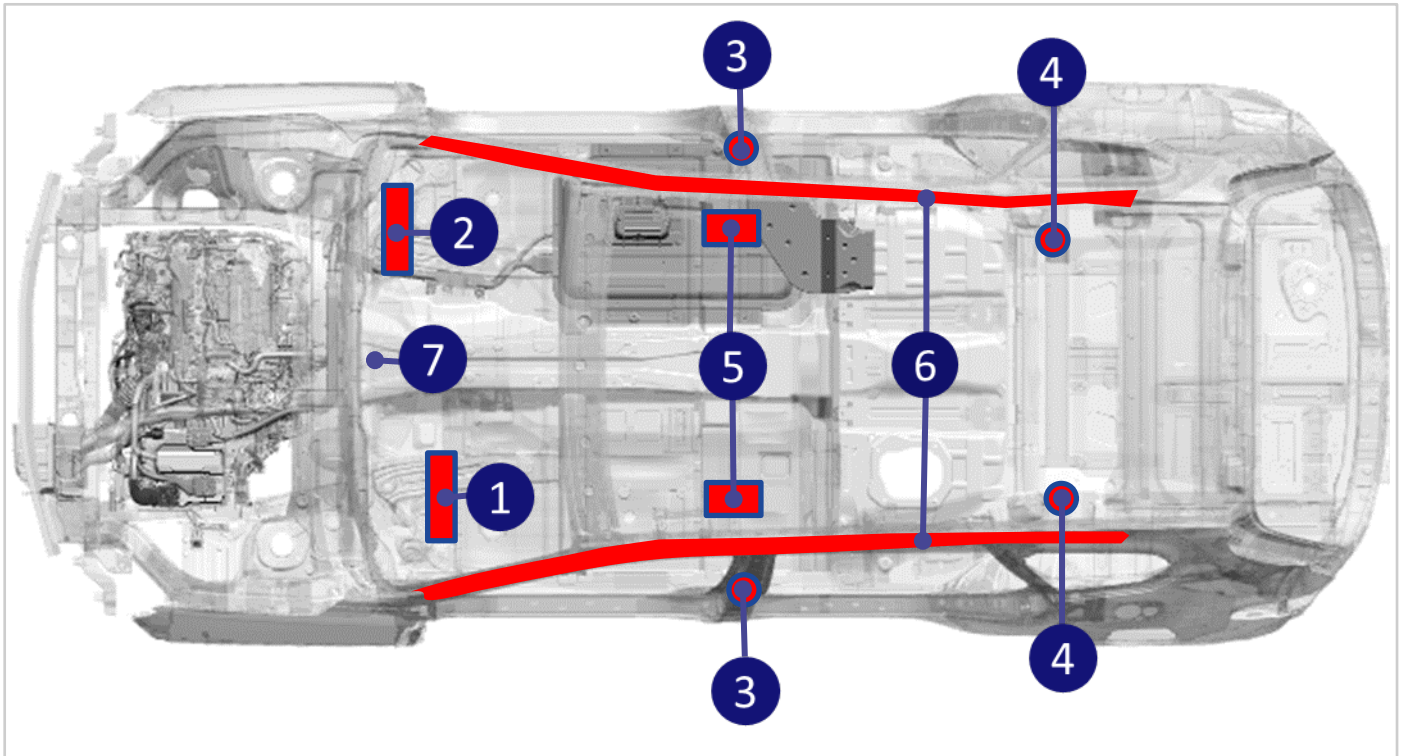

1. Μπροστινός αερόσακος οδηγού
2. Μπροστινός αερόσακος συνοδηγού
3. Προεντατήρας Μπροστινής Ζώνης Ασφαλείας (FBPT)
4. Προεντατήρας Πίσω Ζώνης Ασφαλείας (RBPT)

5. Πλευρικός Αερόσακος (πλευρά Οδηγού, Συνοδηγού)
6. Αερόσακος Οροφής (πλευρά Οδηγού, Συνοδηγού)
7. Μονάδα Ελέγχου Συμπληρωματικού Συστήματος Συγκράτησης (SRSCM)

⚠ WARNING

- κόβετε οποιοδήποτε εξάρτημα.
 - εξαρτήματα SRS μπορεί παραμείνουν τροφοδοτημένα ενεργά μέχρι 3 λεπτά μετά διακοπή ή απενεργοποίηση ηλεκτρικού συστήματος 12V. Αποσυνδέστε αρνητικό καλώδιο της μπαταρίας περιμένετε τουλάχιστον 3 λεπτά ξεκινήσετε εργασία.
- μ συμμόρφωση μ οποιαδήποτε από αυτές τις οδηγίες μπορεί έχει αποτέλεσμα σοβαρό τραυματισμό ή θάνατο από κατά λάθος ενεργοποίηση συστήματος αερόσακων.

Αρχική Απόκριση

παρακάτω διαδικασίες πρέπει χρησιμοποιούνται κάθε φορά αντιμετωπίζετε ένα υβριδικό SANTAFE μ σκηνή έκτακτης ανάγκης. Όλες άλλες εργασίες πρέπει συμφωνούν μ τις τυπικές διαδικασίες ή τους οδηγούς λειτουργίας τμήματός σας. υβριδικά οχήματα έχουν υποστεί ζημιά από σύγκρουση μπορεί έχουν εκθέσει κίνδυνο συστήματα ασφαλείας υψηλής τάσης παρουσιάζουν έναν πιθανό κίνδυνο ηλεκτροπληξίας υψηλής τάσης. είστε προσεκτικοί φοράτε κατάλληλο εξοπλισμό ατομικής προστασίας (PPE), περιλαμβάνει γάντια μπότες ασφαλείας υψηλής τάσης. Αφαιρέστε όλα μεταλλικά κοσμήματα, συμπεριλαμβανομένων ρολογιών δαχτυλιδιών.

Αναγνωρίστε

Όταν αντιμετωπίζει ένα SANTAFE τόπο ενός ατυχήματος, προσωπικό έκτακτης ανάγκης πρέπει θεωρεί πάντοτε ότι πρόκειται υβριδικό μοντέλο μέχρι αποδειχθεί αντίθετο χρησιμοποιώντας χαρακτηριστικά αναγνώρισης περιγράφονται αυτό ERG. εξωτερική σήμανση είναι συνήθως πρώτη ένδειξη αλλά αυτή μπορεί συχνά κρυφτεί από ζημιά έχει προκληθεί από μία σύγκρουση. Φροντίζετε πάντοτε επιθεωρείτε πολλές πλευρές οχήματος, καθώς επίσης χρησιμοποιείτε στοιχεία βρίσκονται κάτω από καπό εσωτερικό οχήματος.



Ακινητοποιήστε

επόμενο βήμα είναι ακινητοποιήσετε όχημα εμποδίζετε οποιαδήποτε κατά λάθος μετακίνηση μπορεί θέσει κίνδυνο προσωπικό έκτακτης ανάγκης ενεργεί τυχόν θύματα της σύγκρουσης. Επειδή Υβριδικό SANTAFE έχει δυνατότητα σβήνει βενζινοκινητήρα όταν χρειάζεται, μπορεί υπάρξουν περιπτώσεις όχημα φαίνεται σβηστό λόγω της απουσίας θορύβου κινητήρα. Όταν βρίσκεται λειτουργία "ready", όχημα μπορεί κινηθεί σχεδόν αθόρυβα χρησιμοποιώντας μόνο ηλεκτρικό μοτέρ. προσωπικό διάσωσης πρέπει πλησιάζει όχημα από τις πλευρές παραμένει μακριά από μπροστινό ή πίσω μέρος επειδή αυτές είναι πιθανές κατευθύνσεις κίνησης. Οδηγίες ακινητοποίηση οχήματος φαίνονται παρακάτω.



Σπρώξτε το μπουτόν αλλαγής στη στάθμευση (P).



Συμπλέξτε το Χειρόφρενο



Βάλτε τάκους στους τροχούς

Απενεργοποιήστε

τελικό βήμα αρχική διαδικασία της απόκρισης, διεξάγεται μετά ασφάλιση οχήματος αποτραπεί κίνηση, είναι απενεργοποίηση οχήματος, εξαρτημάτων SRS ηλεκτρικού συστήματος υψηλής τάσης. εμποδίστε ροή ρεύματος μέσω συστήματος, χρησιμοποιήστε μία από τις παρακάτω διαδικασίες απενεργοποιήστε όχημα.

· Απενεργοποίηση συστήματος – Σύστημα Έξυπνου Κλειδιού “POWER” START/STOP

1. Ελέγξτε κατάσταση της πινακίας READY πίνακα οργάνων. Εάν πινακία READY είναι αναμμένη, όχημα είναι λειτουργία.

(Ανατρέξτε σελίδα 5)

) Εάν πινακία READY ανάβει, όχημα είναι σβηστό, πιέσετε μπουτόν POWER START/STOP επειδή όχημα μπορεί επανεκκινήσει.

) κλείσετε σύστημα, βάλτε μοχλό αλλαγής ταχυτήτων θέση P (Στάθμευση) πιέστε

μπουτόν POWER δίπλα μοχλό αλλαγής ταχυτήτων.

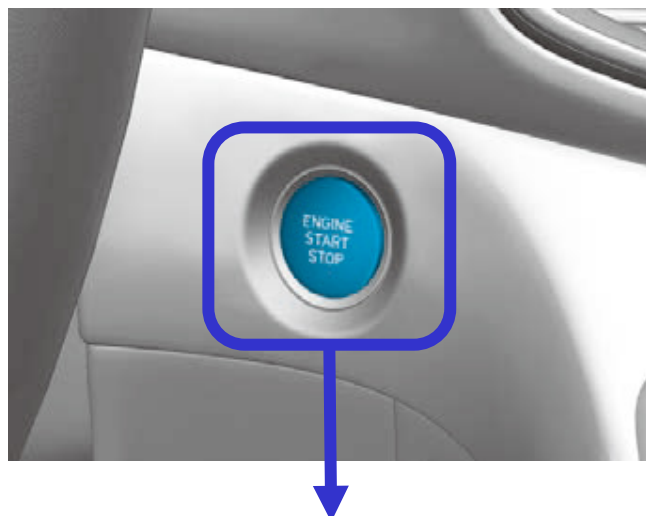

Μπουτόν “POWER” START/STOP

Χωρίς να πατήσετε το πεντάλι των φρένων

Πατώντας Μπουτόν POWER ()	Θέση του Μπουτόν	Κατάσταση αυτοκινήτου
	OFF	Off
Μία φορά	ACC	Τα ηλεκτρικά αξεσουάρ είναι λειτουργικά.
Δύο φορές	N	Οι προειδοποιητικές πινακίες μπορούν να ελεγχθούν πριν ξεκινήσει το αυτοκίνητο.
Τρεις φορές	OFF	Off

Πατώντας το πεντάλι των φρένων ενώ ο μοχλός αλλαγής ταχυτήτων βρίσκεται στη θέση P (Στάθμευσης)

Πατώντας Μπουτόν POWER ()	Θέση του Μπουτόν	Κατάσταση αυτοκινήτου
	OFF	Off
Μία φορά	-	Έτοιμο για οδήγηση

2. αποσυνδέσετε μπαταρία 12V, μετακινήστε έξυπνο κλειδί τουλάχιστον 2 μέτρα μακριά από όχημα αποτρέψετε κατά λάθος επανεκκίνηση.



Έξυπνο Κλειδί

3. Διαχωρίστε αρνητικό (-) καλώδιο (A) της μπαταρίας 12V, βρίσκεται χώρο αποσκευών, αποτρέψετε περαιτέρω κίνδυνο της κατά λάθος επανεκκίνησης.



3-1. Αφαιρέστε το πατάκι των αποσκευών (A).



3-2. Αφαιρέστε το κάλυμμα συντήρησης της μπαταρίας 12V (A).



3-3. Γυρίστε τον διακόπτη ανάφλεξης στο OFF και αποσυνδέστε τον αρνητικό (-) ακροδέκτη (A) της βοηθητικής μπαταρίας των 12V.

Εάν είναι αναγκαίο, χαμηλώστε παράθυρα, ξεκλειδώστε τις πόρτες ανοίξτε μαγκαζ όπως απαιτείται, αποσυνδέστε μπαταρία 12V. Μόλις αποσυνδεθεί μπαταρία 12V λειτουργούν ηλεκτρικά χειριστήρια.

4. Χρησιμοποιήστε παρακάτω διαδικασία αφαιρέσετε τις ενδασφάλισης της συντήρησης απενεργοποιήστε μπαταρία υψηλής τάσης:



. Αποσυνδέστε τις ενδασφάλισης συντήρησης (A) χώρου κινητήρα.

βρίσκεται δεξιά πλευρά

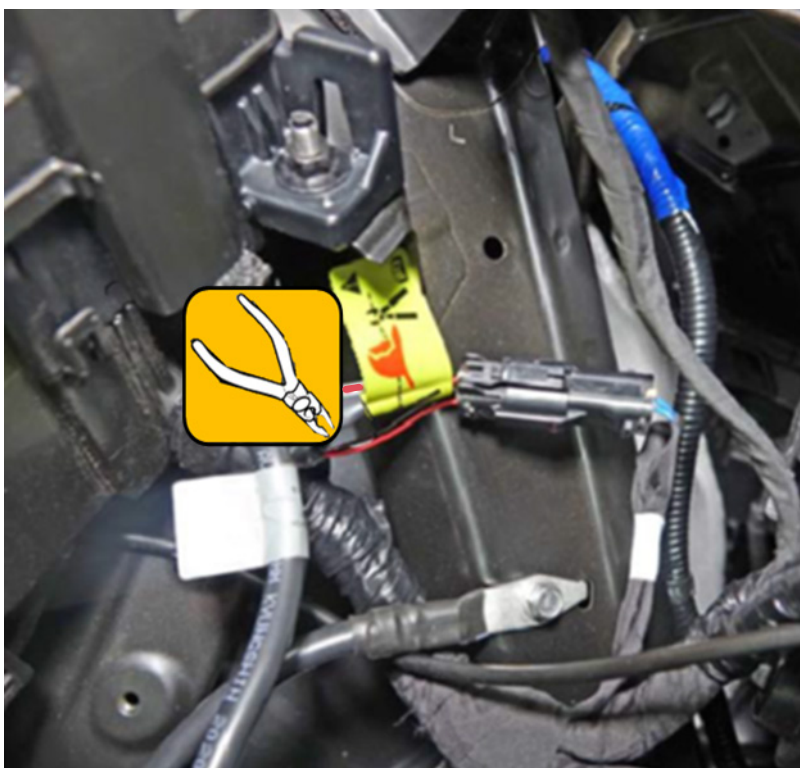

. Εάν τις Ενδασφάλισης Συντήρησης μπορεί αποσυνδεθεί, κόψτε καλώδιο είναι συνδεδεμένο με κίτρινη προειδοποιητική ετικέτα.

⚠ WARNING

Περιμένετε περισσότερο από 3 λεπτά έτσι ώστε πυκνωτής μέσα σύστημα υψηλής τάσης εκφορτιστεί τελείως.

II. Απενεργοποίηση του συστήματος – Αφαίρεση του Ρελέ IG (Εναλλακτική Μέθοδος)

4. Διαχωρίστε το αρνητικό (-) καλώδιο (A) της μπαταρίας των 12V, που βρίσκεται στον χώρο αποσκευών, για να αποτρέψετε περαιτέρω τον κίνδυνο της κατά λάθος επανεκκίνησης. για να αποτρέψετε περαιτέρω τον κίνδυνο της κατά λάθος επανεκκίνησης.



4-1. Αφαιρέστε το πατάκι των αποσκευών (A).



4-2. Αφαιρέστε το κάλυμμα συντήρησης της μπαταρίας των 12V (A).



4-3. Γυρίστε τον διακόπτη ανάφλεξης στο OFF και αποσυνδέστε τον αρνητικό (-) ακροδέκτη (A) της βοηθητικής μπαταρίας των 12V.

Εάν είναι αναγκαίο, χαμηλώστε παράθυρα, ξεκλειδώστε τις πόρτες ανοίξτε μπαγκάζ όπως απαιτείται, αποσυνδέστε μπαταρία 12V. Μόλις αποσυνδεθεί μπαταρία 12V λειτουργούν ηλεκτρικά χειριστήρια.

5. Χρησιμοποιήστε παρακάτω διαδικασία αφαιρέσετε τις ενδασφάλισης της συντήρησης απενεργοποιήστε μπαταρία υψηλής τάσης:

- a) Αφαιρέστε τις ενδασφάλισης συντήρησης (A) βρίσκεται δεξιά πλευρά χώρου κινητήρα.
- a) Εάν Ενδασφάλιση Συντήρησης μπορεί αποσυνδεθεί, κόψτε καλώδιο είναι συνδεδεμένο με κίτρινη προειδοποιητική ετικέτα.

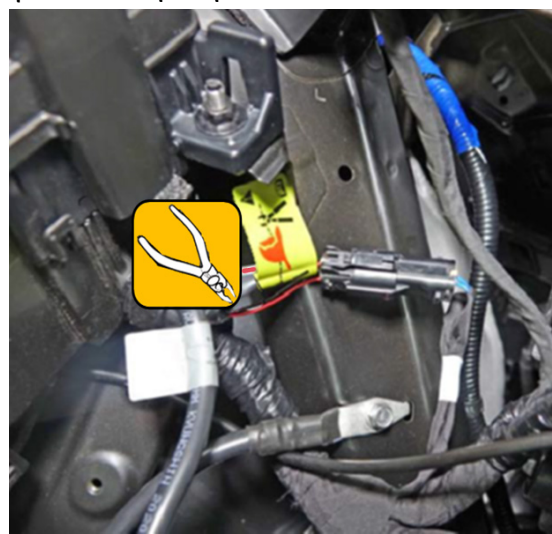
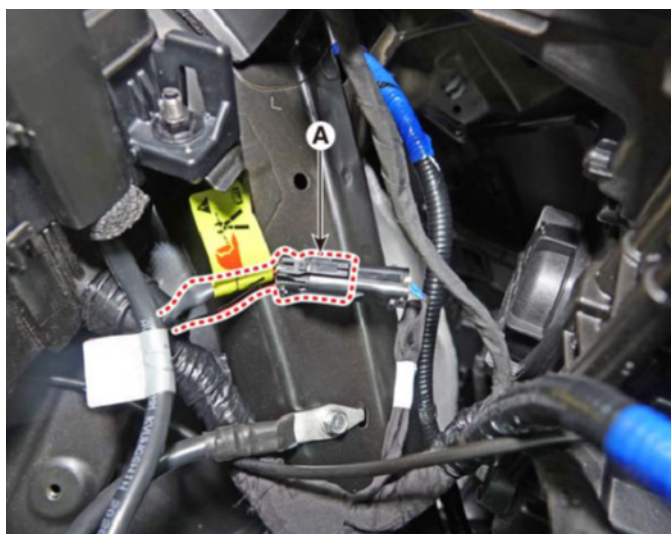

Εάν αποτύχουν δύο μέθοδοι απενεργοποίησης συστήματος, όχημα είναι ασφαλισμένο από κατά λάθος ενεργοποίηση αερόσακων ηλεκτροπληξία από εξαρτήματα υψηλής τάσης.

⚠ WARNING Κίνδυνος Ηλεκτροπληξίας!

- εμπλακείτε διαδικασίες απόκρισης έκτακτης ανάγκης, επιβεβαιώστε ότι όχημα είναι απενεργοποιημένο περιμένετε περισσότερο από 3 λεπτά ώστε επιτρέψετε πυκνωτή μέσα σύστημα υψηλής τάσης εκφορτιστεί αποφύγετε ηλεκτροπληξία.
 - Εκτεθειμένα καλώδια ή σύρματα ενδέχεται είναι ορατά μέσα ή έξω από αυτοκίνητο. αποτρέψετε τραυματισμό ή θάνατο λόγω ηλεκτροπληξίας, ποτέ μ αγγίζετε σύρματα ή καλώδια απενεργοποιήσετε σύστημα, εμποδίσετε τραυματισμό ή θάνατο λόγω ηλεκτροπληξίας.
- μ συμμόρφωση μ οποιαδήποτε από αυτές τις οδηγίες μπορεί έχει αποτέλεσμα σοβαρό τραυματισμό ή θάνατο από ηλεκτροπληξία.

⚠ WARNING Κίνδυνος Έκρηξης!

- κόβετε οποιοδήποτε εξάρτημα.
 - εξαρτήματα SRS μπορεί παραμείνουν τροφοδοτημένα ενεργά μέχρι 3 λεπτά μετά διακοπή ή απενεργοποίηση ηλεκτρικού συστήματος 12V. Αποσυνδέστε αρνητικό καλώδιο της μπαταρίας περιμένετε τουλάχιστον 3 λεπτά ξεκινήσετε εργασία.
- μ συμμόρφωση μ οποιαδήποτε από αυτές τις οδηγίες μπορεί έχει αποτέλεσμα σοβαρό τραυματισμό ή θάνατο από κατά λάθος ενεργοποίηση συστήματος αερόσακων.

Εργασίες Εξαγωγής

Εργασίες εξαγωγής Υβριδικό SANTAFE είναι παρόμοιες με συμβατικό όχημα. Όμως, πρώτος διασώστης πρέπει δώσει ιδιαίτερη προσοχή όταν βγάζει επιβάτες μέσα από όχημα. από τις εργασίες εξαγωγής, πρώτοι διασώστες πρέπει εκτελέσουν ενότητα της διαδικασίας “Αρχική Απόκριση: Αναγνωρίζετε, Ακινητοποιείτε Απενεργοποιείτε” σελίδα 17 έως 21.

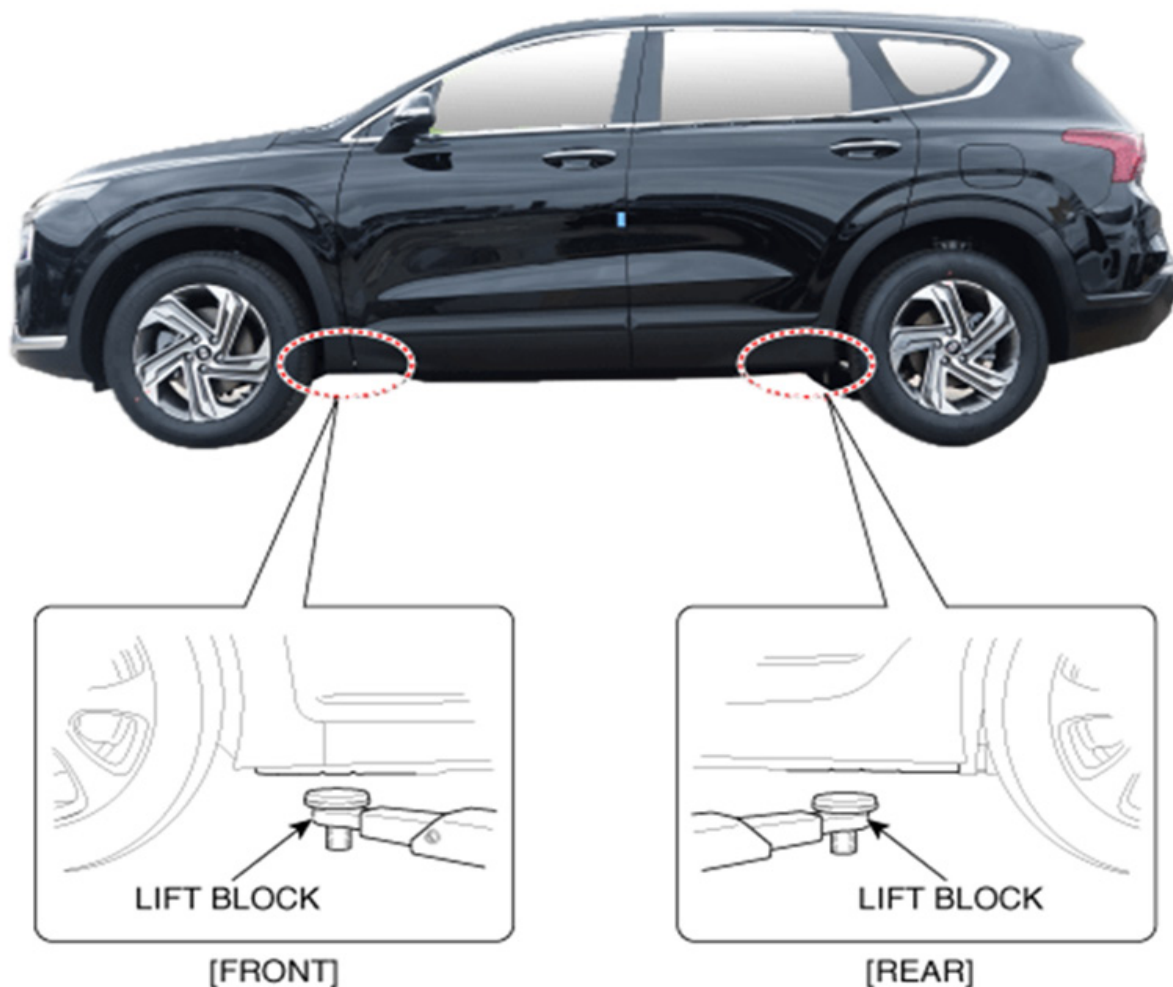

Σταθεροποίηση Οχήματος

Χρησιμοποιήστε στάνταρτ σημεία σταθεροποίησης (στήριξης) όπως φαίνεται. Φροντίστε πάντοτε συνδέστε ένα δομικό στοιχείο οχήματος αποφύγετε στηρίζετε καλώδια υψηλής τάσης, σωληνώσεις καυσίμου άλλες περιοχές κανονικά θεωρούνται αποδεκτές.

Διαδικασία εξαγωγής

Όταν ανταποκρίνεστε ένα περιστατικό εμπλέκει ένα Υβριδικό SANTAFE, συνιστούμε στους πρώτους διασώστες ακολουθούν τις τυπικές διαδικασίες λειτουργίας οργανισμού τους αξιολόγηση αντιμετώπιση έκτακτων αναγκών οχημάτων. Όταν πρώτοι διασώστες κόβουν όχημα, πρέπει δίνουν πάντοτε προσοχή σύστημα αερόσακων, πορτοκαλί χρώματος καλώδια υψηλής τάσης άλλα εξαρτήματα υψηλής τάσης όπως παρακάτω εικόνα αποφύγουν προκαλέσουν ζημιά εξαρτήματα οποία μπορεί αυξήσουν κίνδυνο έκρηξης.

ζώνη μ κίτρινη σήμανση είναι Χάλυβας θερμής διαμόρφωσης. Άρα αυτή ζώνη μπορεί κοπεί μ γενικά εργαλεία.

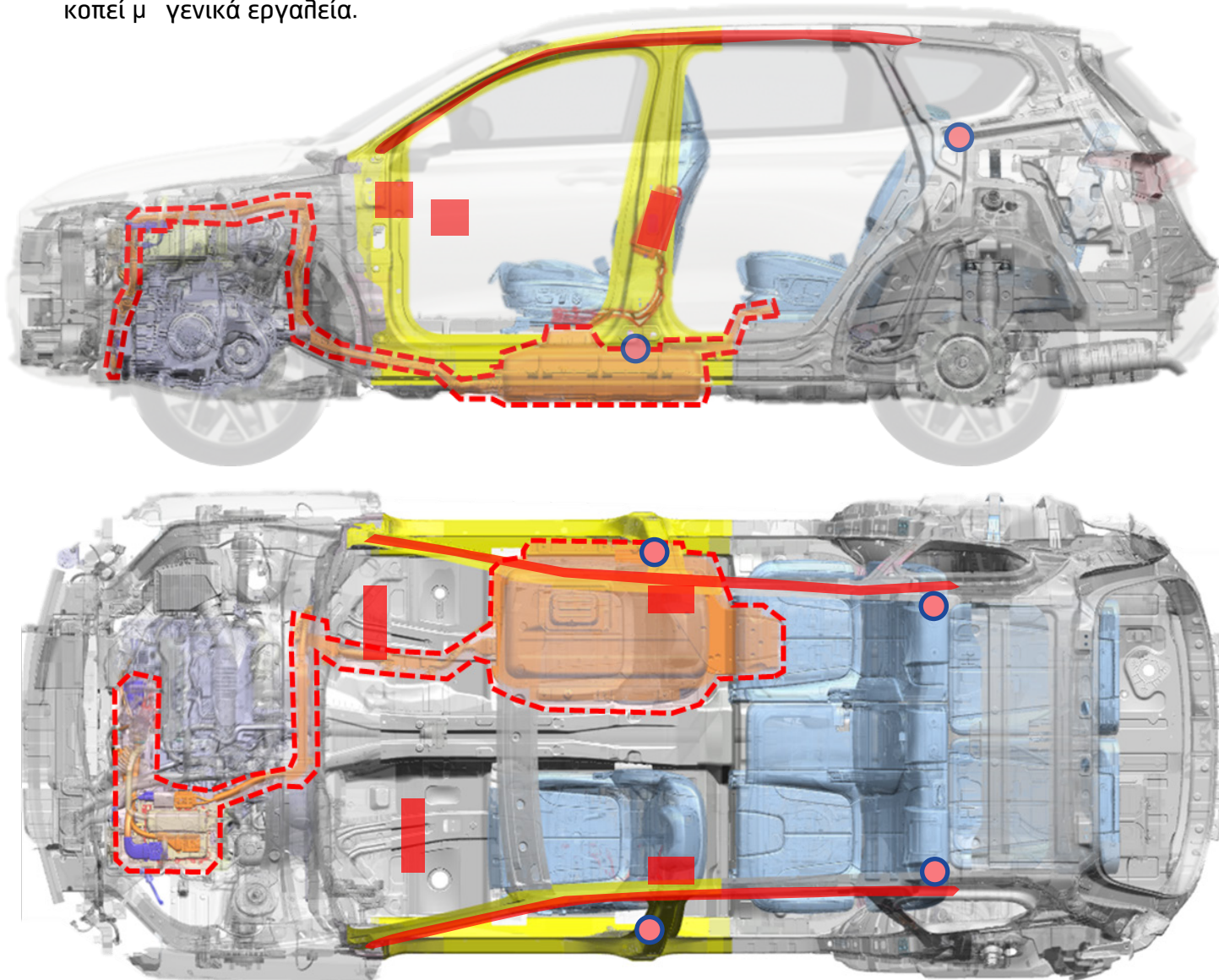

Αερόσακος

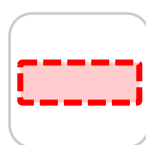

Καλωδίωση Υψηλής Τάσης

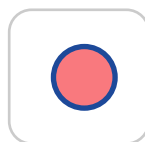

Προεντατήρας ζώνης ασφαλείας



Χάλυβας Εξαιρετικά Υψηλής Αντοχής (χάλυβας θερμής διαμόρφωσης)

Βύθιση σε νερό

Μερικές διασώσεις έκτακτης ανάγκης μπορεί να αφορούν ένα βυθισμένο όχημα. Ένα Υβριδικό SANTAFE είναι βυθισμένο έχει εξάρτημα υψηλής τάσης αμάξωμα ή πλαίσιο οχήματος. Είναι ασφαλές αγγίξετε σώμα ή πλαίσιο οχήματος εάν υπάρχει σοβαρή ζημιά όχημα, είτε βρίσκεται νερό είτε στεριά.

Εάν η περίπτωση όχημα είναι βυθισμένο ή μερικώς βυθισμένο, αφαιρέστε όχημα από νερό επιχειρήσετε απενεργοποιήσετε όχημα. Αποστραγγίστε νερό από όχημα. Χρησιμοποιήστε μία από τις μεθόδους περιγράφονται στις ενότητες σελίδων 8 έως 13 απενεργοποιήσετε όχημα.

WARNING

- Εάν σοβαρή ζημιά προκαλέσει έκθεση εξαρτημάτων υψηλής τάσης, διασώστες πρέπει λαμβάνουν τις κατάλληλες προφυλάξεις φορούν κατάλληλο μονωμένο εξοπλισμό ατομικής προστασίας.
- επιχειρήσετε αφαιρέσετε ένα βύσμα ασφαλείας ενώ βρίσκεστε νερό μ συμμόρφωση μ οποιαδήποτε από αυτές τις οδηγίες μπορεί έχει αποτέλεσμα σοβαρό τραυματισμό ή θάνατο από ηλεκτροπληξία.

Πυρκαγιά Οχήματος

Μετά εφαρμογή Αρχικών Διαδικασιών Αντίδρασης Έκτακτη Ανάγκη, μπορούν ξεκινήσουν Διαδικασίες Πυρόσβεσης. Hyundai συνιστά κάθε ομάδα διάσωσης ακολουθεί τις τυπικές διαδικασίες λειτουργίας δικού της τμήματος καταπολέμηση πυρκαγιών οχημάτων συνδυασμό μ τις συγκεκριμένες λεπτομέρειες Υβριδικού SANTAFE καλύπτονται αυτήν ενότητα.

Εργασίες Πυρόσβεσης

Εάν συστοιχία μπαταριών υψηλής τάσης εμπλέκεται ή κινδυνεύει εμπλακεί πυρκαγιά ένα Υβριδικό SANTAFE, πρέπει λαμβάνετε αυστηρές προφυλάξεις κατά διεξαγωγή εργασιών πυρόσβεσης τους παρακάτω λόγους:

- Μπαταρίες πολυμερών ιόντων λιθίου περιέχουν ηλεκτρολύτη ζελέ μπορεί εξαερωθεί, αναφλεγεί παράγει σπινθήρες όταν εκτεθούν θερμοκρασίες πάνω από 300°F.
- Μπορεί καεί γρήγορα μ τρόπο καύσης μ φλόγα.
- Ακόμη αφού πυρκαγιά της μπαταρίας υψηλής τάσης φαίνεται έχει σβήσει, μπορεί παρουσιαστεί ανανεωμένη ή καθυστερημένη πυρκαγιά.
 - Χρησιμοποιήστε μ κάμερα θερμικής απεικόνισης βεβαιωθείτε ότι μπαταρία υψηλής τάσης έχει κρυώσει πλήρως φύγετε από περιστατικό.
 - Συμβουλευτείτε πάντοτε τους δεύτερους διασώστες ότι υπάρχει κίνδυνος της επανανάφλεξης της μπαταρίας.
 - Πυρκαγιά, βύθιση ή σύγκρουση έχει θέσει κίνδυνο μπαταρία υψηλής τάσης, αποθηκεύετε πάντοτε ανοικτό χώρο χωρίς εκθέσεις μέσα 50 πόδια.
- καιόμενη μπαταρία μπορούσε απελευθερώσει αέρια υδροφθορίου, μονοξειδίου άνθρακα διοξειδίου άνθρακα. Χρησιμοποιήστε αυτόνομη αναπνευστική συσκευή (SCBA) εγκεκριμένη από NIOSH/MSHA ολόκληρο πρόσωπο μ πλήρη προστατευτικό εξοπλισμό.

Ακόμη συστοιχία μπαταριών υψηλής τάσης εμπλέκεται άμεσα πυρκαγιά οχήματος, πλησιάστε όχημα πολύ προσεκτικά.

Πυροσβεστήρες

- Μικρές πυρκαγιές εμπλέκεται μπαταρία υψηλής τάσης: Σβήστε τις πυρκαγιές χρησιμοποιώντας έναν πυροσβεστήρα ABC ηλεκτρική πυρκαγιά.
- Πυρκαγιές κατά τις οποίες εμπλέκεται , μπαταρία υψηλής τάσης ή μπαταρία υψηλής τάσης θερμαίνεται: Σβήστε τις πυρκαγιές χρησιμοποιώντας μεγάλη μ μεγάλη ένταση ποσότητα νερού ψύξετε μπαταρίας υψηλής τάσης. σβήνετε φωτιά μ μικρή ποσότητα νερού. πυροσβέστες πρέπει διστάζουν ρίξουν μεγάλες ποσότητες νερού επάνω όχημα.

Ζημιά και Διαρροές Υγρών Μπαταρίας Υψηλής Τάσης

συγκρότημα της Μπαταρίας HV περικλείεται μ στιβαρή μεταλλική θήκη είναι στερεωμένα στοιχεία οχήματος. Αυτή κατασκευή βοηθά αποφυγή ζημιών συγκρότημα της Μπαταρίας HV ακόμη σφοδρές συγκρούσεις. Αυτή ενότητα παρέχει προσωπικό έκτακτης ανάγκης πληροφορίες σχετικά μ τρόπο μετριασμού της σοβαρότητας ενός κατεστραμμένου συγκροτήματος Μπαταρίας HV ή διαρροής ηλεκτρολύτη ζελέ, όσο απίθανο είναι αυτό.

- Σταματήστε κάθε δραστηριότητα καπνού, σπινθήρα, φλόγας γύρω από όχημα.
- διάλυμα ηλεκτρολύτη είναι ερεθιστικό δέρμα.
- αγγίξετε ή πατήσετε επάνω χυμένο ηλεκτρολύτη.
- Εάν παρουσιαστεί διαρροή ηλεκτρολύτη, φορέστε κατάλληλα PPE ανθεκτικά διαλύτες χρησιμοποιήστε λάδι, άμμο ή στεγνό πανί καθαρίσετε χυμένο ηλεκτρολύτη. Φροντίστε εξαερίσετε επαρκώς περιοχή.

⚠ WARNING Κίνδυνος Ερεθισμού από Ουσία!

- Τα εσωτερικά εξαρτήματα των Μπαταριών HV είναι ερεθιστικά και ευαισθητοποιητικά.
- αποφύγετε επαφή μ αυτούς τους ερεθιστικούς παράγοντες ευαισθητοποιητές, φοράτε αυτοδύναμη αναπνευστική συσκευή θετικής πίεσης (SCBA) άλλο ατομικό προστατευτικό εξοπλισμό (PPE) έχει σχεδιαστεί χρήση μ αυτούς τους τύπους κινδύνων.

Η μη χρήση των κατάλληλων SCBA και PPE μπορεί να οδηγήσει σε σοβαρό τραυματισμό ή θάνατο

- διάλυμα ηλεκτρολύτη είναι ερεθιστικό μάτια – περίπτωση επαφής μ μάτια , ξεπλύνετε μ άφθονο νερό 15 λεπτά.
- διάλυμα ηλεκτρολύτη είναι ερεθιστικό δέρμα. λόγω αυτόν, εάν υπάρξει επαφή μ δέρμα ξεπλύνετε μ σαπούνι.
- υγρό ηλεκτρολύτη ή αναθυμιάσεις έχουν έλθει επαφή μ υδρατμούς μέσα αέρα δημιουργήσουν μία οξειδωμένη ουσία. Αυτή ουσία μπορεί ερεθίσει δέρμα μάτια. αυτές τις περιπτώσεις ξεπλύνετε μ άφθονο νερό επισκεφθείτε αμέσως έναν γιατρό.
- αναθυμιάσεις ηλεκτρολύτη (όταν εισπνέονται) μπορεί προκαλέσουν ερεθισμό αναπνευστικού συστήματος οξεία δηλητηρίαση

Μετακινηθείτε καλά αεριζόμενο χώρο καθαρό αέρα πλύνετε στόμα μ νερό. Δείτε αμέσως έναν γιατρό.

Ρυμούλκηση

Όταν ρυμουλκείτε ένα Υβριδικό SANTAFE, όλοι οι τροχοί πρέπει έχουν ανυψωθεί από έδαφος μέρχονται επαφή μ δρόμο.

Εάν ρυμούλκηση έκτακτης ανάγκης είναι αναγκαία, σας προτείνουμε καλέσετε έναν εξουσιοδοτημένο επισκευαστή της Hyundai ή μ ειδική εταιρεία ρυμούλκησης. Συνιστάται χρήση γερανού ή πλατφόρμα μ ροδάκια.

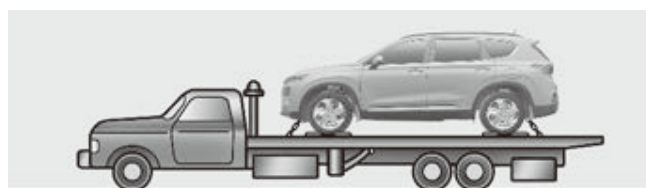

Για τύπο 2WD



⚠ CAUTION

- ρυμουλκείτε αυτοκίνητο ανάποδα μ τους μπροστινούς τροχούς έδαφος. Μπορεί προκληθεί ζημιά αυτοκίνητο.
- ρυμουλκείτε μ εξοπλισμό τύπου ανάρτησης. Χρησιμοποιήστε ανυψωτήρα τροχού ή εξοπλισμό πλατφόρμας.
- Ποτέ μ ρυμουλκείτε όχημα μ τους μπροστινούς τροχούς έδαφος (προς εμπρός ή προς πίσω) επειδή αυτό μπορεί προκαλέσει ζημιά όχημα.

Για να Εκκινήσετε με Βοηθητική Μπαταρία το Αυτοκίνητο

Εκκίνηση μ Βοηθητική Μπαταρία

Εάν μπαταρία 12V έχει εκφορτιστεί υπερβολικά σημείο λειτουργεί reset, προσπαθήστε ξεκινήσετε αυτοκίνητο μ βοηθητική μπαταρία.

1. Τοποθετήστε οχήματα αρκετά κοντά ώστε φθάνουν βοηθητικά καλώδια, αλλά μ αφήσετε οχήματα ακουμπούν.
2. Αποφεύγετε ανεμιστήρες οποιαδήποτε κινούμενα εξαρτήματα μέσα χώρο κινητήρα ανά πάσα στιγμή, ακόμη όταν οχήματα είναι σβηστά.
3. Κλείστε όλες τις ηλεκτρικές συσκευές όπως ραδιόφωνα, φώτα, κλιματισμό, . Επιλέξτε μπουτόν αλλαγής ταχυτήτων P (Στάθμευση) δέστε χειρόφρενα. Σβήστε δύο οχήματα.

CAUTION

- συνδέσετε καλώδια επάνω ή κοντά οποιοδήποτε εξάρτημα οποίο κινείται όταν περιστρέφεται κινητήρας μ μίζα.
- αφήσετε βοηθητικά καλώδια έλθουν επαφή μ οτιδήποτε άλλο εκτός από τους σωστούς πόλους της μπαταρίας ή σωστή γείωση.
- σκύβετε πάνω από μπαταρία όταν κάνετε τις συνδέσεις.

4. Συνδέστε βοηθητικά καλώδια με ακριβή σειρά φαίνεται εικόνα. Συνδέστε πρώτα ένα βοηθητικό καλώδιο κόκκινο, θετικό (+) ακροδέκτη βοηθητικού καλωδίου οχήματός σας (1).

5. Συνδέστε άλλο άκρο βοηθητικού καλωδίου κόκκινο, θετικό (+) ακροδέκτη της μπαταρίας/ακροδέκτη βοηθητικού καλωδίου οχήματος βοηθά (2).

6. Συνδέστε δεύτερο βοηθητικό καλώδιο μαύρο, αρνητικό (-) της μπαταρίας/γείωση σασί οχήματος βοηθά (3).

7. Συνδέστε άλλο άκρο δεύτερου βοηθητικού καλωδίου μαύρο, αρνητικό (-) της γείωση σασί οχήματος βοηθά (4). αφήσετε βοηθητικά καλώδια έλθουν επαφή με οτιδήποτε άλλο εκτός από τους σωστούς ακροδέκτες της μπαταρίας ή βοηθητικών καλωδίων ή σωστή γείωση.

8. Ξεκινήστε κινητήρα οχήματος βοηθά αφήστε λειτουργεί στις 2000 rpm περίπου μερικά λεπτά.

9. Ξεκινήστε αυτοκίνητό σας συντομότερο δυνατό. Μετά εκκίνηση οχήματος, λειτουργήστε όχημα με ασφάλεια τουλάχιστον 30 λεπτά φορτίστε τελείως μπαταρία 12V. Εάν λειτουργήσετε αρκετά όχημα, μπαταρία μπορεί με φορτιστεί αρκετά.

Εάν αιτία τις εκφόρτισης της μπαταρίας σας είναι εμφανής, συστήνουμε ελέγξετε σύστημα.

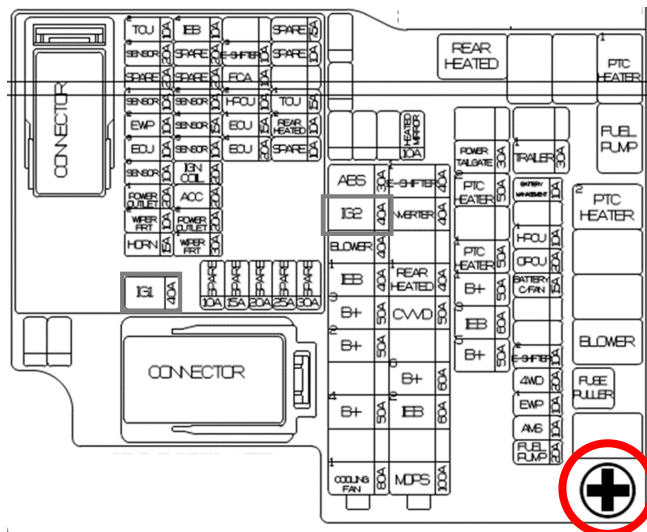
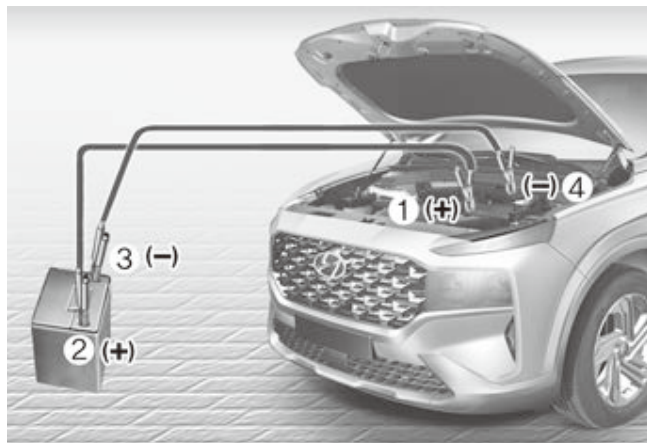

⚠ CAUTION

- συνδέσετε καλώδια επάνω ή κοντά οποιοδήποτε εξάρτημα οποίο κινείται όταν περιστρέφεται κινητήρας με μίζα.
- αφήσετε βοηθητικά καλώδια έλθουν επαφή με οτιδήποτε άλλο εκτός από τους σωστούς πόλους της μπαταρίας ή σωστή γείωση.
- σκύβετε πάνω από μπαταρία όταν κάνετε τις συνδέσεις.

